

## Внешний ручной расцепитель **LOCK**.

1. Монтаж троса расцепителя к каретке направляющей.

- Вставьте шар троса **A** в устройство **B**
- Вставьте окончание троса расцепителя **C** в специальный упор **D**.
- Натяните шнур расцепителя **E**, пока подвижный слайд **B** совпадёт с отметкой **F** на каретке.
- Удерживая шнур, вставьте шар шнура **A** в подвижный слайд согласно рисунку.
- Ослабляя шнур расцепителя, вставьте окончание троса **C** в специальный упор **D** каретки.

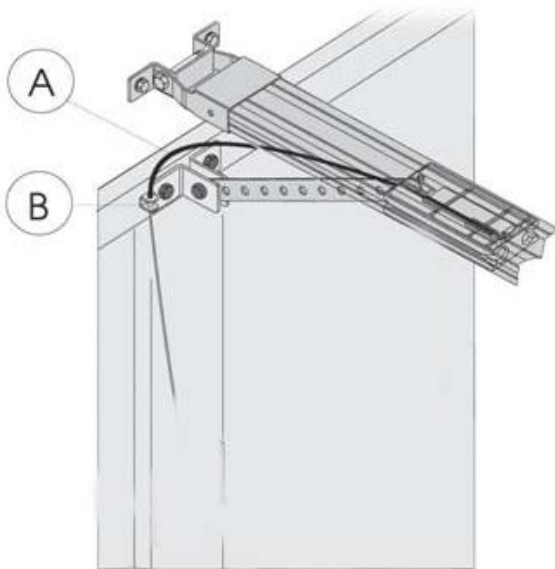
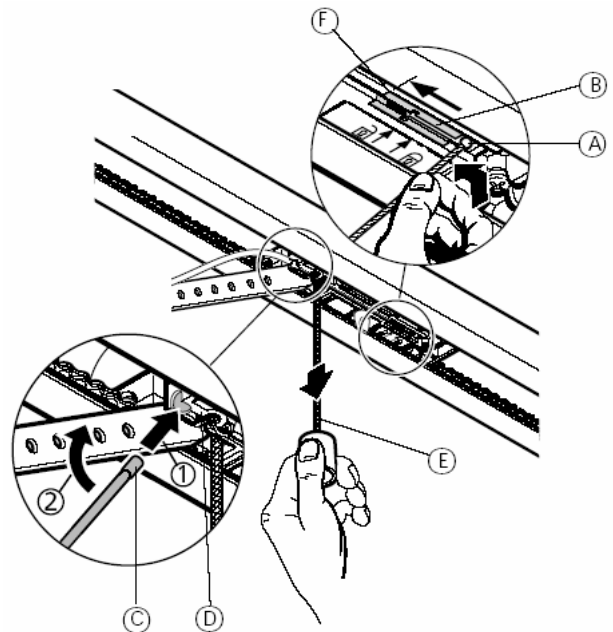

2. Крепление рубашки троса к полотну ворот  
Крепление тяги к полотну ворот осуществляется специальным кронштейном **A**, как показано на рисунке. На нём предусмотрено устройство для крепления окончания троса **B**. Сам трос крепится к рычагу **C**.

3. Необходимый ход троса.

- Точная длина определяется в открытом положении
- Удалите часть рубашки троса
- Обрежьте необходимое количество троса и его рубашки по месту установки, наденьте окончание рубашки троса.

4. Инструкция по эксплуатации.

a) После монтажа проверьте исправность замка расцепителя

b) Открытое положение системы

- Откройте замок ключом **K**
- Потяните цилиндр, пока каретка расцепится
- Теперь дверь можно открыть вручную

c) Закрытое положение

- Металлический рычаг **B** перевести в противоположное положение
- Красную расцепляющую булавку на каретке вручную подвинуть по направлению стрелки

Символы на нижней части каретки указывают фактическое положение:

- Каретка расцеплена. Передний край подвижного слайда **B** выше стрелки символа «замок открыт»
- Каретка сцеплена или сцепится автоматически после начала движения ворот. Передний край подвижного слайда **B** выше стрелки символа «замок закрыт».

**Внимание!**

**Регулярно проверяйте работу расцепителя!**